

Handleiding voor doos (open doos)- PP 2007

Eens Googlen op dozen of box of via Invoegen > Illustraties op de gewenste doos klikken

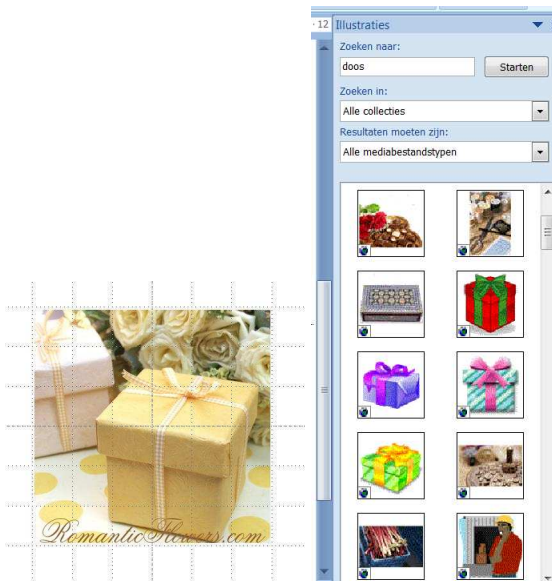

1. Doos maken :

- 1.1. Tabblad Start > Klik op Vrije vorm.
Muispijl verandert in kruisje

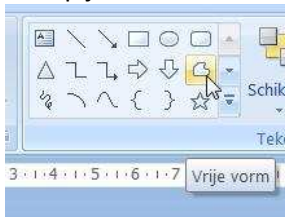

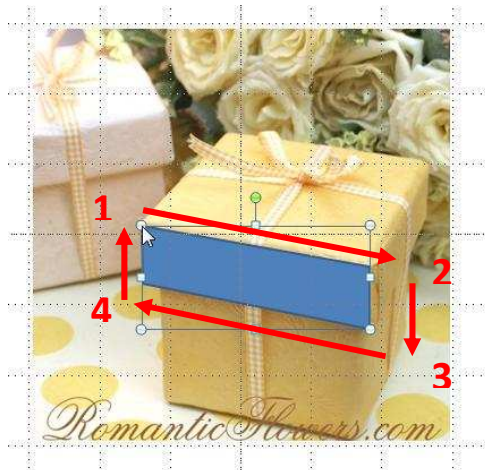

- 1.2. Klik op een hoekje van het zijvlak van de doos. Bv. het punt 1
- 1.3. Ga met kruisje (muisknop **niet** ingedrukt houden) naar punt 2 en klik
- 1.4. Ga met kruisje naar punt 3 en klik
- 1.5. Ga met kruisje naar punt 4 en klik
- 1.6. Ga met kruisje naar punt 1 en klik (of dubbelklik)

Voorste vlak van deksel

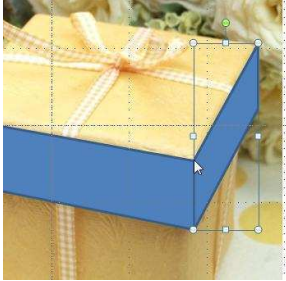
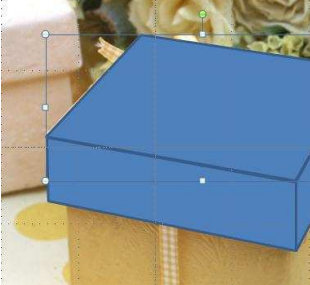
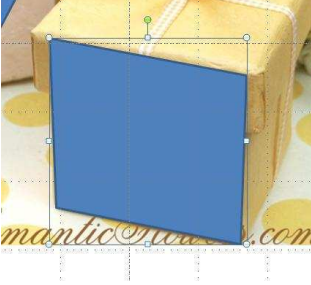
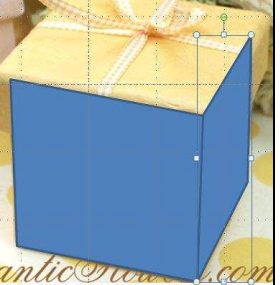

Als alles goed gegaan is zie je nu het getekende vlak met de standaardkleur.
Vergt misschien wat oefening om als je terugkeert naar punt 1 juist op het begin van de 1^e lijn te klikken. Wat ook kan helpen is je beeld groter zetten (via Beeld > In-/uitzoomen) zodat je de lijnen beter ziet.

1.7. Teken zo alle vlakken van de doos (zie afbeeldingen hieronder)
In totaal heb je dus 8 vlakken.

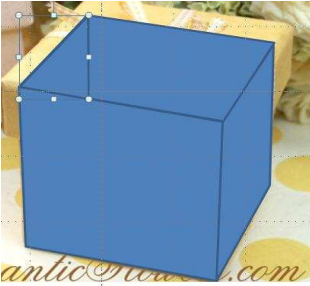
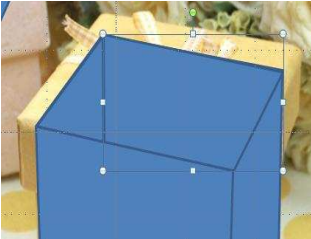
| | | | |
|--|--|--|---|
| <p>Zijvlak van deksel</p>  | <p>Bovenkant van deksel</p>  | <p>Voorste vlak van doos</p>  | <p>Zijvlak van doos</p>  |
| <p>Bovenkant van doos. Deze tekening dient enkel als basis om de linker- en rechter binnenkant te tekenen (zie de 2 volgende tekeningen hiernaast) en mag je daarna verwijderen.</p>  | <p>Linker binnenkant doos</p>  | <p>Rechter binnenkant doos</p>  | |

2. Vlakken opmaken

2.1. Eerste manier : met een afbeelding

Klik op een vlak > Klik op **Opmaak** onder de titel *Hulpmiddelen voor tekenen* > **Opvullen van vorm** > **Afbeelding**

Klik op je afbeelding > **Invoegen**

Tabblad Start > **Dubbelklik** op het verfborsteltje



Klik vervolgens 1x op al de andere vlakken.

Klik daarna terug op het verfborsteltje om het kopiëren van opmaak te stoppen.

2.2. Tweede manier : met kleurovergang

De vlakken hebben nog de standaardkleur.

Klik op een vlak en verander de kleur naar keuze via **Opvullen van vorm**.

Kies ook een aangepaste lijnkleur en dikte via **Omtrek van vorm**

Kleur en lijnen naar je zin? **Dubbelklik** dan op het verfborsteltje

Klik vervolgens 1x op al de andere vlakken.

Klik daarna terug op het verfborsteltje om het kopiëren van opmaak te stoppen.

Opvullen van vorm > **Kleurovergang** > Ofwel klik je hier op een kleurovergang (de gemakkelijkste manier) ofwel ga je verder met *Meer kleurovergangen*.

Voordeel van Meer kleurovergangen is dat je hier met meerdere kleurschakeringen kunt spelen.

Kleurovergang

Kies bij kleurovergang **lineair links** voor de voorste vlakken van deksel en doos, **lineair rechts** voor de zijvlakken.

Kies voor de linker binnenkant van de doos (driehoekige vorm) **lineair links** en voor de rechter binnenkant **lineair diagonaal**

Meer kleurovergangen

Klik op een vlak (selecteren).

Klik op **Opvullen van vorm** > **Opvulling met kleurovergang**

Type : **Lineair**

Onder Kleurovergangsbeëindigingen:

Beëindiging 1

Kleur : Kies hier een donkerder tint dan de kleur die je hebt ingesteld voor de vlakken.

Als je bv. gekozen hebt voor blauw (5^e kleur van links) klik dan in die rij op de laatste of voorlaatste kleur



Beëindiging 2

Als je op het zwarte pijltje klikt in het vakje met Beëindiging 1 is het mogelijk dat hier maar 1 beëindiging is ingesteld. Klik dan op **Toevoegen** om Beëindiging 2 in te stellen.

Als er meerdere beëindigingen staan ingesteld, klik dan in dit vakje op Beëindiging 2

Kies een lichtere tint blauw bv. de 3^e laatste kleur blauw in de rij en schuif in **Beëindigingspositie** de schuifregelaar naar rechts. Je ziet nu in het vlak het resultaat. Hiermee kan je dus spelen tot je het gewenste effect bekomt.

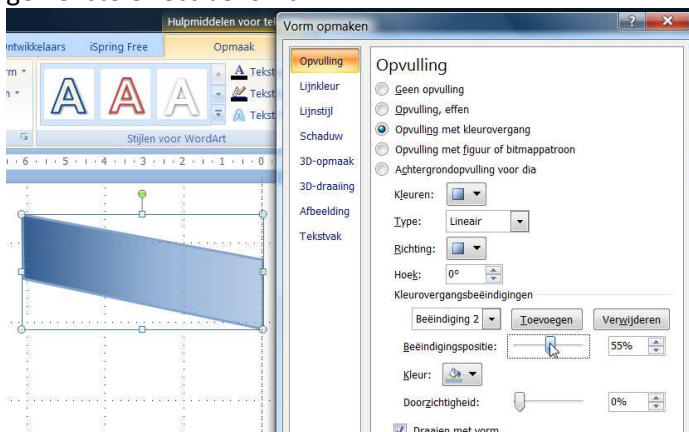

Beëindiging 3

Klik ofwel op Toevoegen als er geen 3^e beëindiging is ingesteld of klik op Beëindiging 3

Kleur : Kies een lichtere tint dan de voorgaande, bv. 4^e laatste kleur blauw in de rij.

Zet de schuifregelaar op 100% of minder naar keuze.

Je kunt het verfborsteltje gebruiken om de opmaak te kopiëren naar de andere vlakken.

Op deze manier kan je nog meerdere Beëindigingen instellen om meer of andere kleurovergangen te bekomen.

3. Samenstelling

Hieronder alle vlakken

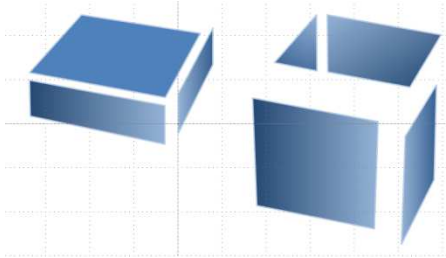

3.1. Samenstelling van deksel

Door de afbeelding in te zoomen kun je meer gedetailleerd werken

Door de Ctrl-toets ingedrukt te houden en met de pijltjes te werken kun je de vlakken heel nauwkeurig aan elkaar laten aansluiten.

Het deksel daarna groeperen :

Klik op de bovenkant van het deksel

Hou de Shift-toets ingedrukt en klik vervolgens op de 2 zijanten

Klik op **Opmaak > Groeperen > Groeperen**

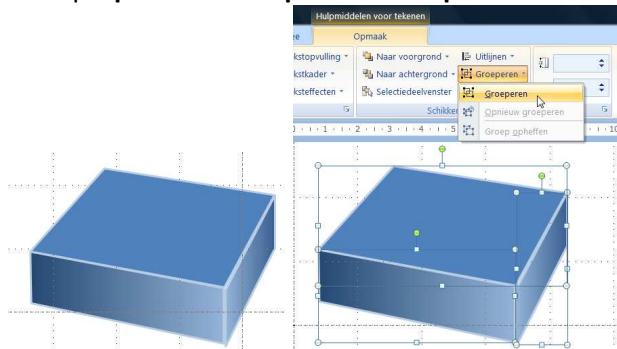

3.2. Samenstelling van doos

Idem als voor het deksel

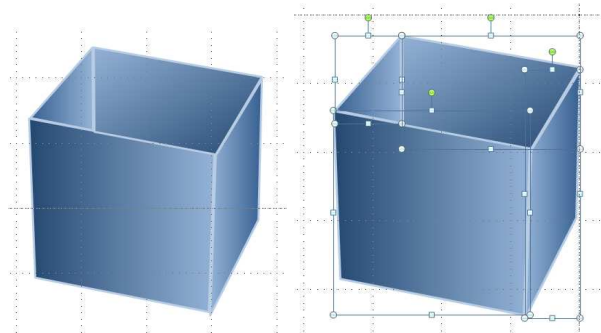

3.3. Vergroten of verkleinen

Als de doos wat te groot of te klein uitvalt kun je deze nu vergroten./verkleinen

Sleep het deksel op de doos

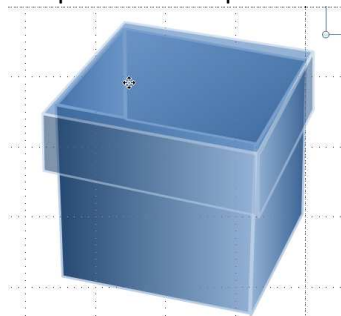

Selecteer de beide afbeeldingen door op de doos te klikken, Shift-toets ingedrukt houden en vervolgens klikken op het deksel.

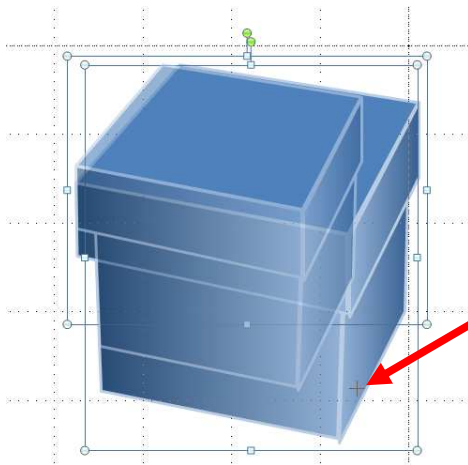
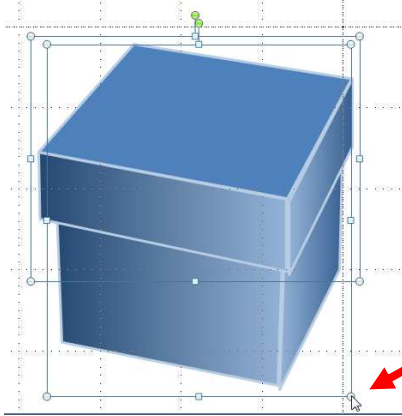

Ga met muispijl op dit puntje staan. De muispijl verandert in een dubbel wit pijltje .

Klik, het dubbele witte pijltje verandert in een kruisje. Hou de muisknop ingedrukt en sleep de doos kleiner of groter

Als de gewenste grootte bereikt is, laat de muisknop los.

3.4. Sierlint maken

Deksel :

Sleep het deksel van de doos

Klik in vormen op Vrije vorm en teken de vlakken

Opvullen van vorm : kies ofwel een afbeelding ofwel een Bitmappatroon (hier heb ik een bitmappatroon gebruikt)

Omtrek van vorm : geen kader

Als alle vlakken voor het lint zijn gemaakt, het ganse deksel (inclusief lint) selecteren en groeperen.

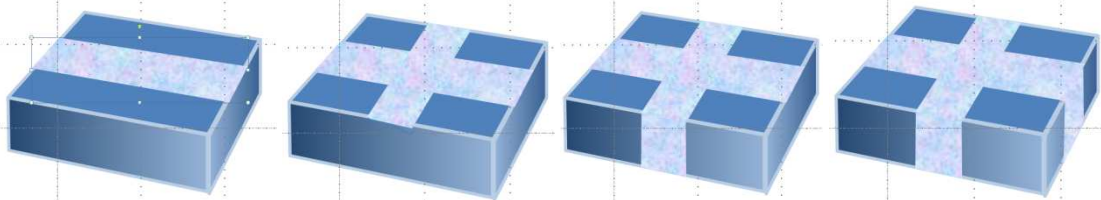

Doos :

Idem als voor deksel

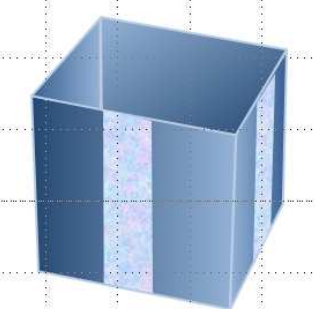

Omdat we dingetjes in de doos gaan stoppen, moeten we eerst de groep opheffen van de ganse doos. Selecteer de ganse doos door er een selectiekader rond te trekken. Hou de linker muisknop ingedrukt en trek een kader rond de doos. Doos + linten staan nu geselecteerd.

Opmaak > Groeperen > Groep opheffen

Selectiekader

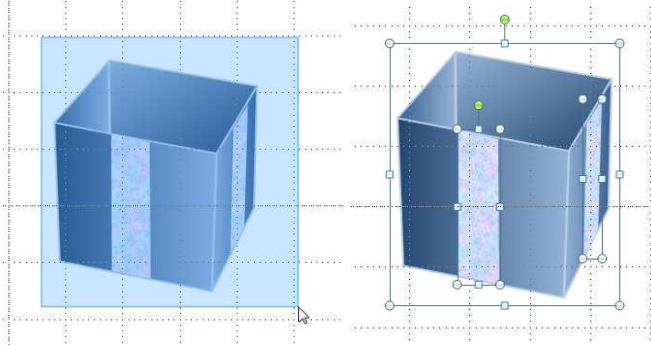

Selecteer nu enkel maar de voorkant + het lint en groepeer deze

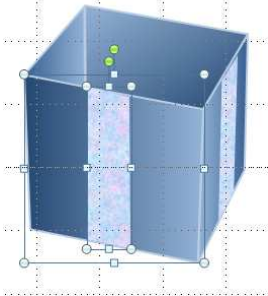

Hou de Shifttoets ingedrukt en klik op al de andere vlakken, behalve de voorkant met lint dat je zojuist gegroepeerd hebt. Er staan dus 4 vlakken (waaronder het lint aan de zijkant) geselecteerd. Groepeer deze 4 vlakken

Je kunt nu de voorkant wat verder weg slepen.

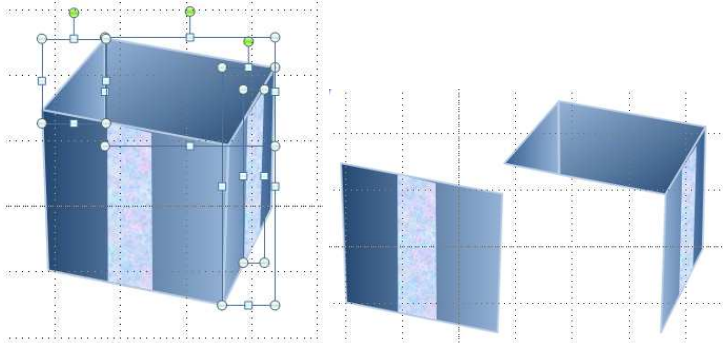

3.5. Strik maken

De strik is met de vrije hand gemaakt en vergt wel wat oefening.

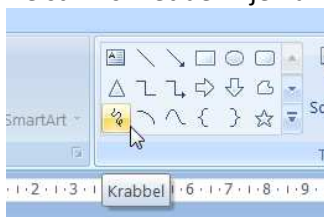

Maar er zijn tal van alternatieven, zoals bv. een toefje bloemen.
Er staan een aantal bloemen in **Illustraties** die hiervoor in aanmerking komen.
Groepeer het deksel met de bloemen.

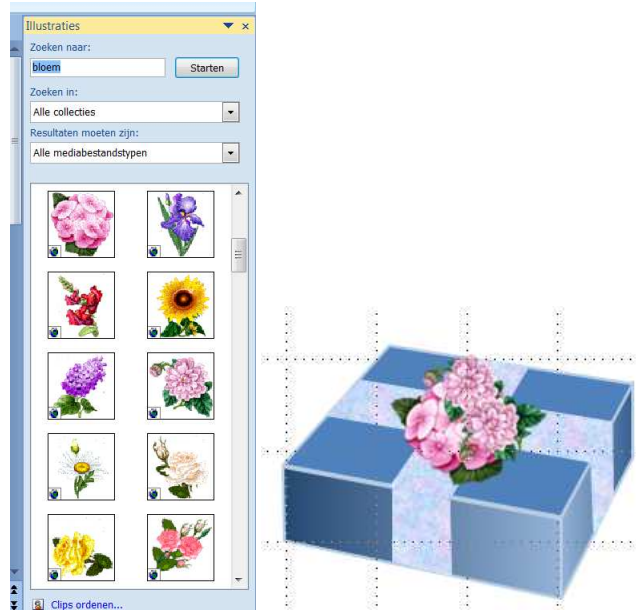

3.6. Inhoud van doos

Een of meerdere afbeeldingen invoegen en deze op de juiste plaats zetten in de doos

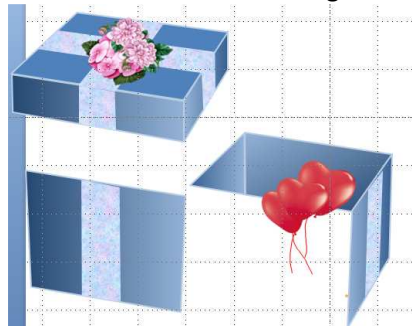

Effect naar keuze toevoegen aan afbeelding via **Animaties > Aangepaste animaties**
De afbeelding moet geselecteerd staan om een effect te kunnen aan toevoegen.

Voorbeeld

ballon 1:

Effect toevoegen > Afsluiten

Begin : na vorige

Richting : Naar boven

Snelheid : zeer langzaam

Dubbelklik op de animatie : Tijdstelling > Vertraging : 2

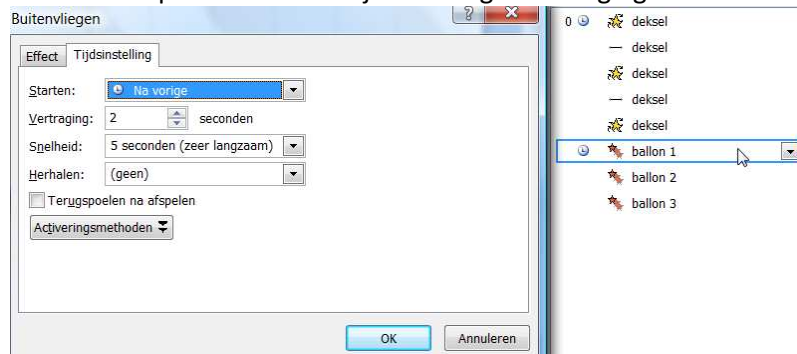

ballon 2:

Begin : met vorige

Richting : Naar rechtsboven

Snelheid : zeer langzaam

Tijdinstelling > Vertraging : 3 of 3,5

ballon 2:

Begin : met vorige

Richting : Naar linksboven

Snelheid : zeer langzaam

Tijdinstelling > Vertraging : 4 of 4,5

Sleep daarna de voorkant tegen de zijkant en zet deze voorkant **naar voorgrond**

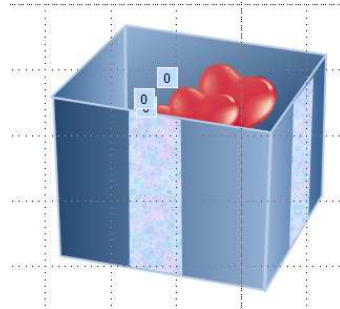

Sleep het deksel op de doos en zet dit ook **naar voorgrond**

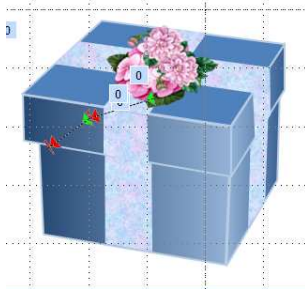

3.7.Effecten deksel

Het deksel moet geselecteerd staan om een effect te kunnen aan toevoegen.

1^e effect:

Effect toevoegen > nadruk > draaien

Begin : na vorige

Aantal : Klik op het pijltje

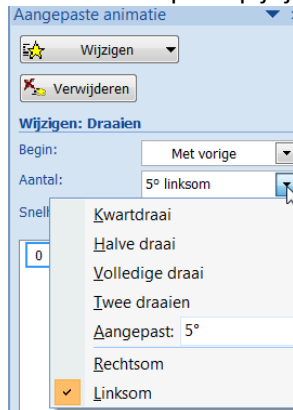

Bij Aangepast tik het getal 5 en druk Entertoets
Kies voor Linksom
Snelheid : gemiddeld

2^e effect:

Effect toevoegen > Animatiepaden > links
Begin : met vorige
Pad : ontgrendeld
Snelheid : gemiddeld

Afhankelijk van de grootte en vorm van je doos zal het wat zoeken zijn om de pijltjes in de juiste richting te draaien. De pijl kan je draaien door op het witte puntje van het rode pijltje te klikken met ingedrukte linker muisknop en dan in de gewenste richting slepen.

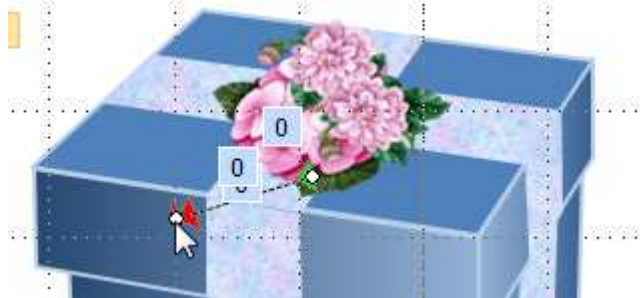

3^e effect:

Effect toevoegen > Nadruk > draaien
Begin : met vorige
Aantal : Klik op het pijltje



Bij Aangepast : tik het getal 15 en druk Entertoets
Kies Linksom
Snelheid : gemiddeld

4^e effect:

Effect toevoegen > Animatiepaden > links
Begin : met vorige
Pad : ontgrendeld
Snelheid : gemiddeld

Afhankelijk van de grootte en vorm van je doos zal het wat zoeken zijn om de pijltjes in de juiste richting te draaien.

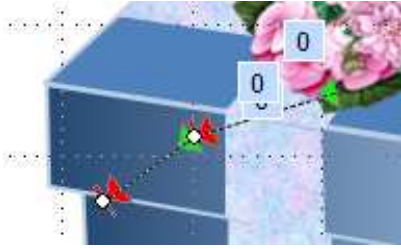

Hieronder de volgorde van effecten.

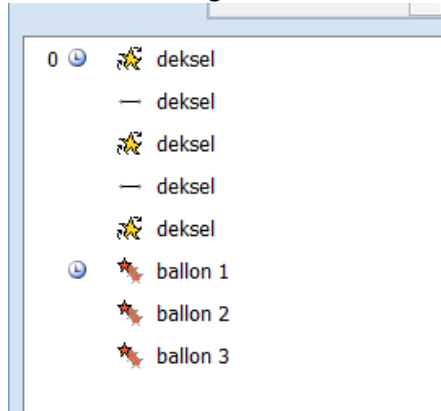

Veel succes!

Astra